

210 x 297 mm

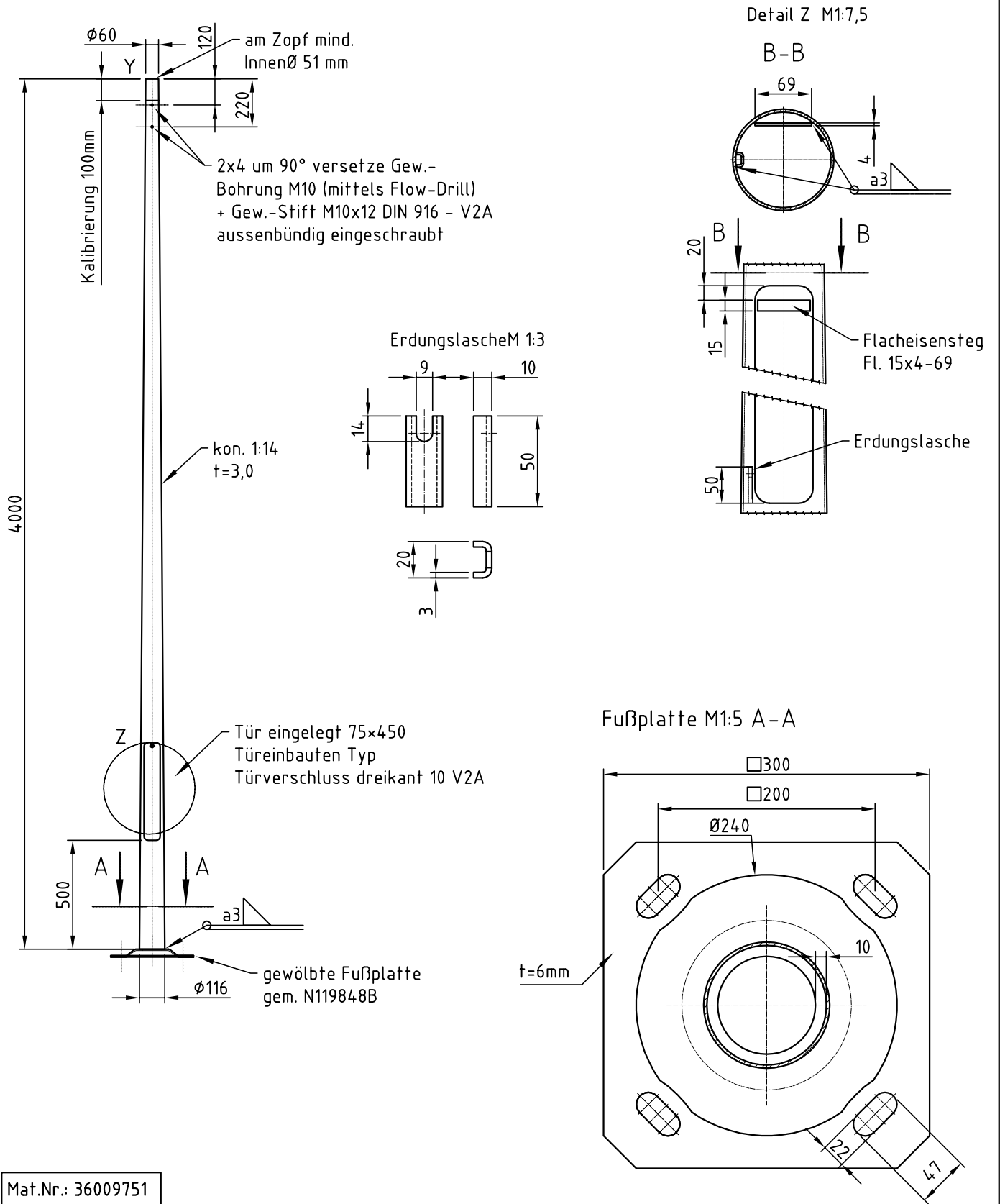

Mat.Nr.: 36009751

Verzinkungsbohrungen konstruktiv anbringen

Schweißnähte:

**Korrosionsschutzsystem:**  
 Feuerverzinkt nach DIN EN ISO 1461 t Zn k  
 Anstrich

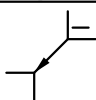

Schweißnahtbewertungsgruppe: DIN EN ISO 5817 'D'  
 Schweißzusatzwerkstoffe: EN 499, EN 440  
 Schweißnahtzeichen: EN 22553  
 Schweißnahtvorbereitung: EN 29692  
 Schweißverfahren: DIN 1910

nicht gekennzeichnete Schweißnähte: a = 3 mm  
 Vorwärmtemperatur: t ≥ 30 mm --> 100° - 150°  
 UP-Nähte: mindestens 60% durchgeschweißt

Plot: Börl, Tobias 27/08/2008

	Datum	Name
Bearb.	21.11.2007	BÖRL
Gepr.		
Norm		

CC/40/60/116/3,0

HÜB 4000; ZopfØ 60

Lagertyp Frankreich; gewölbte Flanschpl.

Ver.	Änderung	Datum	Name
A	Neuanlage	21.11.07	BÖRL

**EURO POLES**

Zeichnungsnummer N122308A

Artikelnummer -

Maßstab

1:25

Europoles nimmt für Angebot, Zusammenstellungen, Formblätter, Beschreibungen und zeichnerische Darstellungen Urheberrechtsschutz in Anspruch. Gebrauch, Vervielfältigung und Weitergabe nur mit schriftlicher Genehmigung!

Europoles claims copyright for offers, lists, blanks, descriptions and drawings. Use, duplication and handing over to third parties only with written permission.